

Standard Material- und Produktionstoleranzen

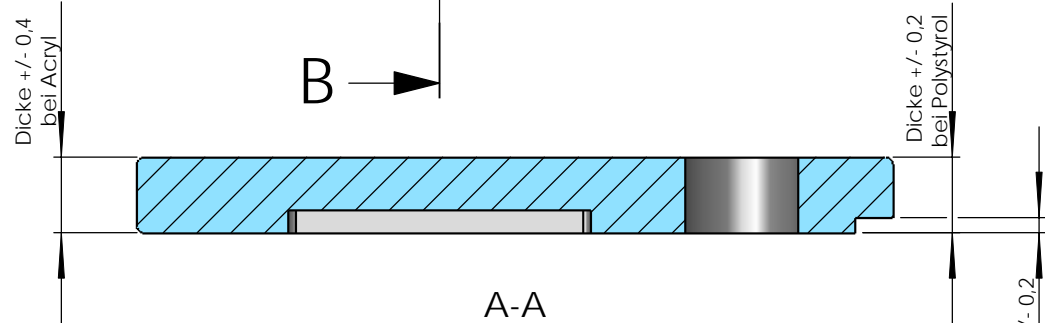
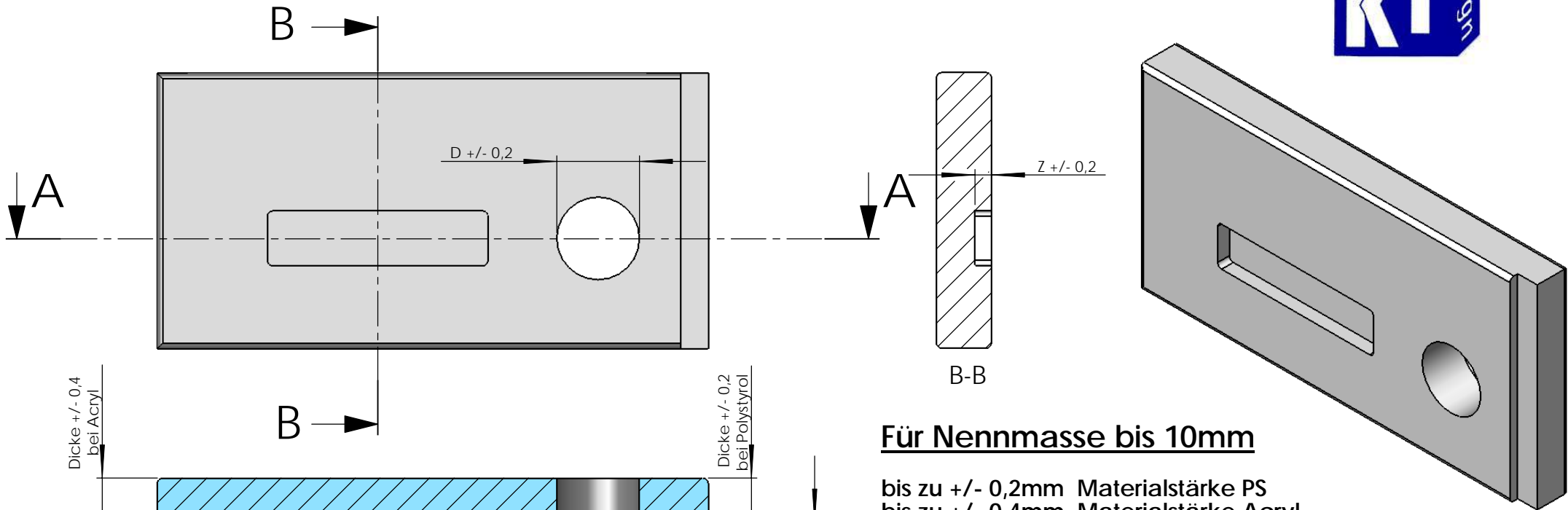

Für Nennmasse bis 10mm

bis zu +/- 0,2mm Materialstärke PS
 bis zu +/- 0,4mm Materialstärke Acryl

+/- 0,2mm Taschentiefen und Absetzungen
 +/- 0,2mm Bohrungen und Durchbrüche

Biegungen und Abwicklungen

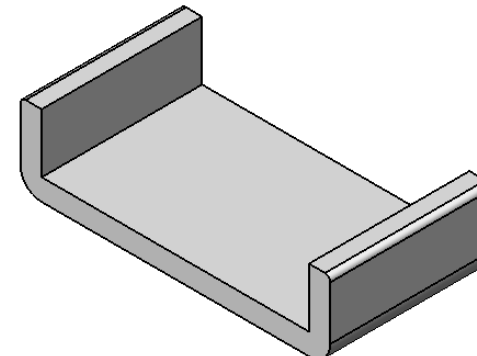
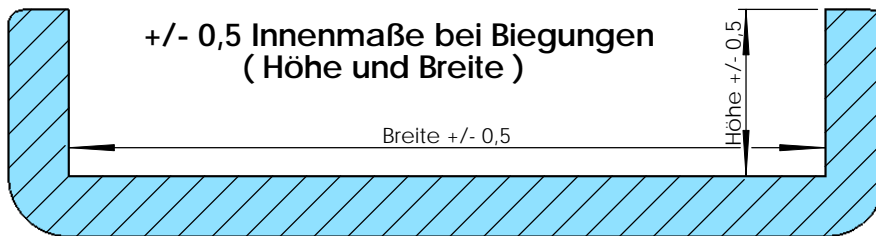

Alle weiteren Toleranzen in Anlehnung an die Nennmassbereiche nach DIN ISO 2768 Teil1 mittel nach den Möglichkeiten unserer Fertigungstechnik